

COEL

B11 1107 278
Rev. 2 06/11



TEMPORIZADOR CÍCLICO ELECTRÓNICO

modelo RTDF

MANUAL DE INSTRUCCIONES

Recomendamos que las instrucciones de este manual sean leídas atentamente antes de la instalación del instrumento, posibilitando su adecuada configuración y la perfecta utilización de sus funciones.

1 - CARACTERÍSTICAS PRINCIPALES

- Rango de alimentación de 94 a 242 Vac.
- Temporizador cíclico.
- Salida a relé de 16A.
- Alta inmunidad a interferencias.
- Ajuste de tiempo del relé apagado (intervalo del deshielo) (T1).
- Ajuste de tiempo del relé encendido (duración del deshielo) (T2).
- Botón de reset (inicia deshielo manual).
- LED para indicar instrumento alimentado.
- LED para indicar condición del relé (encendido o apagado).
- Caja de plástico ABS V0, según DIN 72 x 103 mm.

2 - DESCRIPCIÓN

El temporizador cíclico **RTDF** es un instrumento que tiene dos tiempos de ajuste independiente (relé encendido y relé apagado). Cuando se conecta la alimentación en el instrumento, el relé permanece apagado durante el tiempo T1 (intervalo del deshielo). Transcurrido el tiempo T1, el relé de salida se encenderá durante el tiempo T2 (duración del deshielo). Al final del deshielo (tiempo T2) el ciclo se reinicia.

El instrumento puede ser alimentado en el rango 94...242 VAC. Tiene una salida a relé SPDT para la corriente máxima de 16 A (carga resistiva) y terminales de conexión con tornillos.

3 - APLICACIONES

- Equipos de refrigeración
- Neveras
- Exhibidoras verticales
- Equipos para avicultura
- Congeladores en general
- Mostradores refrigerados
- Cámaras frigoríficas
- Máquinas para fabricación de hielo
- Comederos y bebederos
- Alimentadores

4 - FUNCIONAMIENTO

El funcionamiento del **RTDF** es demostrado en el gráfico:

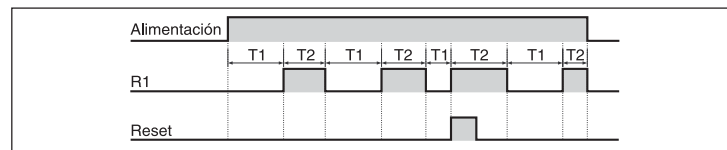

5 - DESCRIPCIÓN DEL PANEL FRONTAL

- 1 - Perilla para establecer el tiempo 1 (T1): Ajusta el tiempo del relé apagado (intervalo del deshielo).
- 2 - Perilla para establecer el tiempo 2 (T2): Ajusta el tiempo del relé encendido (duración del deshielo).
- 3 - LED rojo —E : Indica que el relé de salida está encendido (deshielo).
- 4 - LED verde —E : Indica que el instrumento está alimentado.
- 5 - Botón reset: Inicia automáticamente el tiempo T2 (inicia deshielo manual).

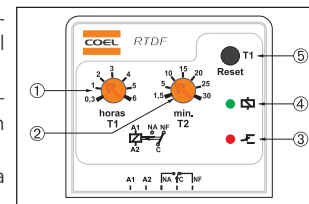

6 - DATOS TÉCNICOS

Alimentación	Vac	94 a 242
Consumo aproximado	VA	8,3
Frecuencia	Hz	50/60
Escalas	T1	0,5 a 12 horas o 0,3 a 6 horas
	T2	3 a 60 minutos o 1,5 a 30 minutos
Precisión	%	± 4 de la escala
Repetibilidad	%	± 2 de la escala
Salida relé	SPDT	16A / 250 Vca, $\cos \varphi = 1$
	durabilidad mecánica	10.000.000 maniobras
Tiempo de conmutación de los contactos	ms	< 20
Temperatura ambiente de funcionamiento	°C	0 a 50
Temperatura de transporte y almacenaje	°C	- 10 a 65
Humedad ambiente de funcion.	%	35 a 85 sin condensación
LED	rojo	relé encendido
	verde	instrumento conectado en la alimentación
Ajuste de los tiempos		mediante perilla de ajuste frontal
Reset		botón frontal (inicia deshielo manual)
Tensión de aislamiento	Vrms	1500
Resistencia de aislamiento	MΩ/Vcc	50/500
Dimensiones	frontal	72 x 103 mm
	profundidad	37 mm
Tipo de Conexión		bornes con tornillo imperdible
Caja	material	ABS V0 (autoextinguible)
Peso aproximado	gramas	125

7 - DIMENSIONES (mm)

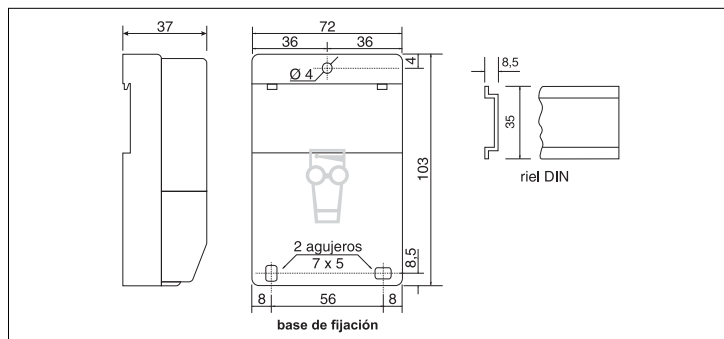

8 - DIAGRAMA ELÉCTRICO

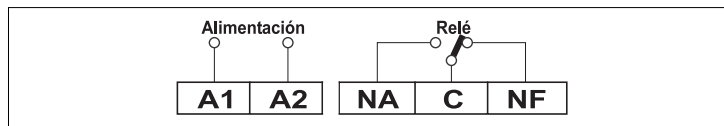

9 - CODIFICACIÓN DEL INSTRUMENTO

ESCALA
12 h x 60 m
6 h x 30 m

RTDF / - 94 a 242 Vac

FÁBRICA: Av. dos Oitis, 505 - Distrito Industrial - Manaus - AM - Brasil - CEP 69075-000

CNPJ: 05.156.224/0001-00

Dudas técnicas (São Paulo): +55 (11) 2066-3211

www.coel.com.br

PRODUCIDO NO
POLO INDUSTRIAL
DE MANAUS
CONHEÇA A AMAZÔNIA

COEL

59.001.098